

RADYAL TARAR

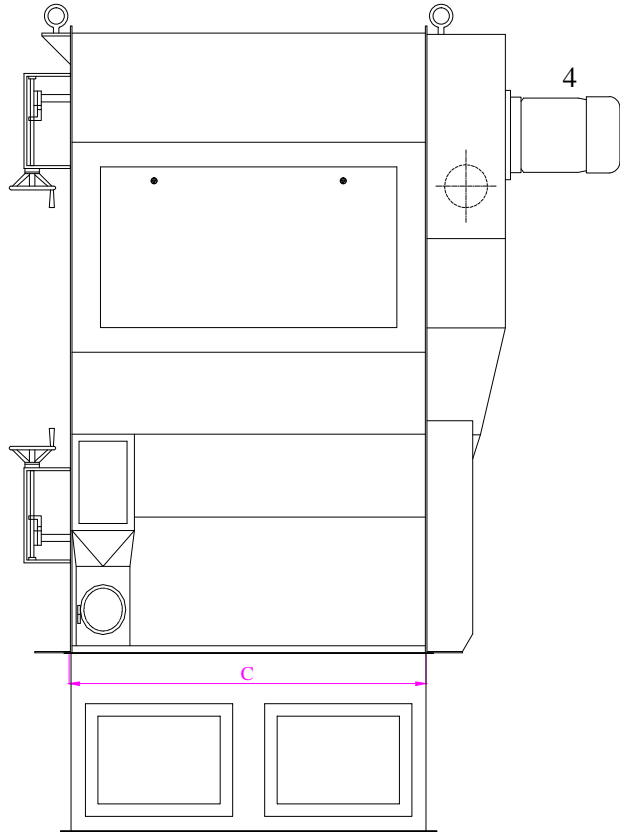

1- ÜRÜN GİRİŞİ
2- ÜRÜN ÇIKIŞI

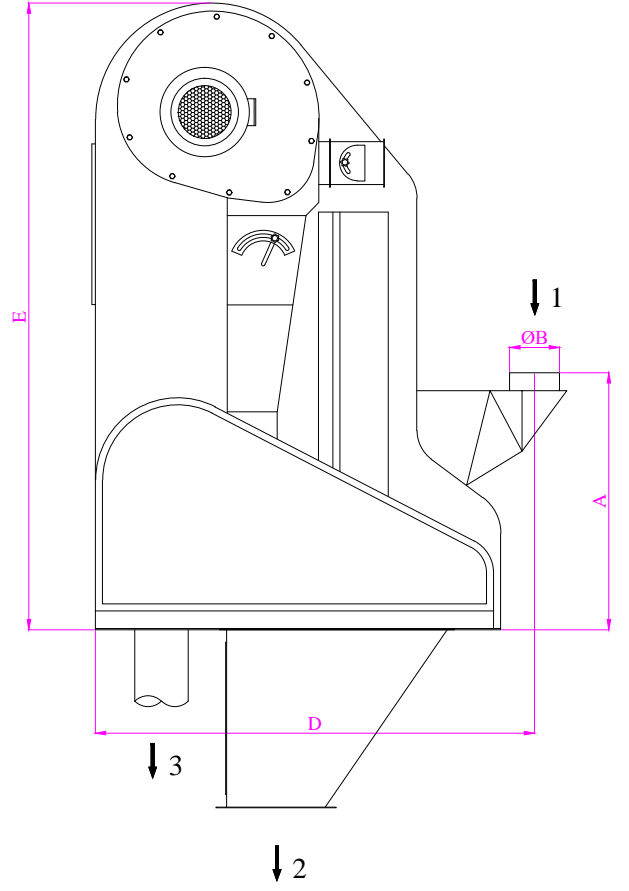

3- TOZ ÇIKIŞI
4- MOTOR

TEKNİK BİLGİLER

MODEL	ÖLÇÜLER (mm)					Kapasite t/h		Ağırlık kg	Hava İhtiyacı m ³ /min
	A	Ø B	C	D	E	Silo	Temizleme		
LD-RD-100	750	120	1000	1135	2250	30	15	620	15
LD-RD-150	885	150	1500	1135	2300	22	80	850	25

GÖREVİ VE ÖZELLİKLERİ :

- Homojen şekilde ayrıştırılan ürün, titreşimli besleyici yardımıyla emme kanalına iletilir. Ürün ve pislikler, emme kanalında hava akımı yoluyla birbirinden ayrıştırılır. Temizlenmiş ürün doğrudan boşaltılırken, yabancı partiküller ve hafif pislikler havayla birlikte atık boşaltma hattına taşınır. Dahili fan, bir vida sayesinde partiküllerin daha iyi ayrıştırılıp boşaltılmasını sağlar.

Uygulama Alanları :

Gıda endüstrisi
Un ve irmik değirmenleri
Mısır, arpa, çavdar, yulaf ve benzeri tahıl işleme tesisleri
Tahıl temizleme tesisleri
Bitkisel yağ fabrikaları
Tohum tesisleri
Tahıl depolama siloları
Diğer benzer endüstriyel tesisler